

- ・ 斜線部分範囲内にシステムケーブルを通して下さい。
- ・ 保護配管を埋設する場合、 $\Phi 22\text{mm} \times 2$ 本か $\Phi 28\text{mm} \times 1$ 本を使用して下さい。
- ・ 埋込枠を固定できるように開口部内、外周に補強材等使用して下さい。

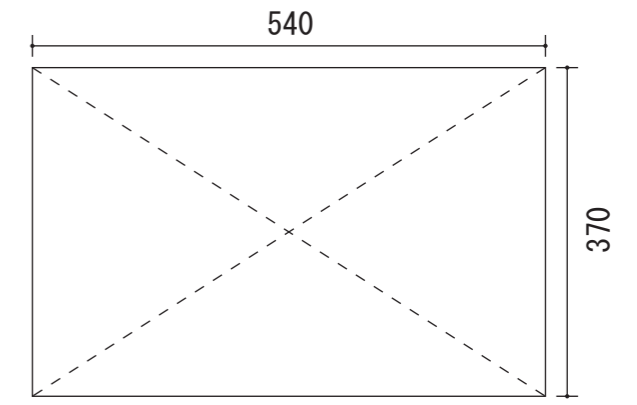
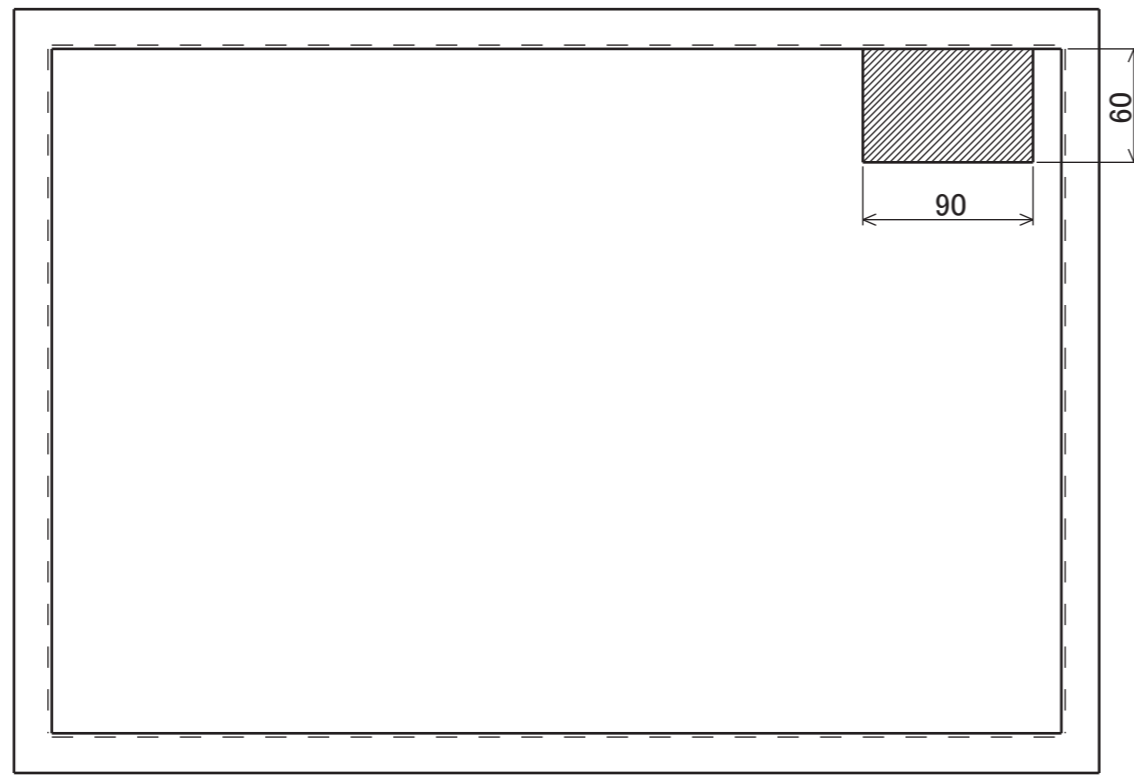
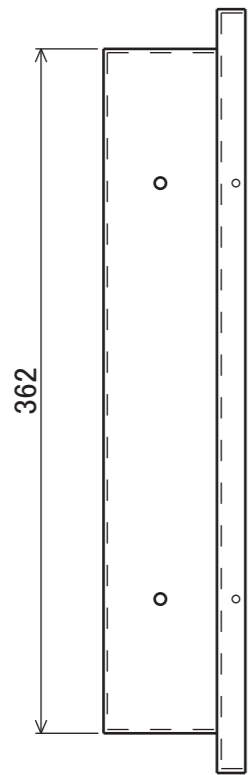
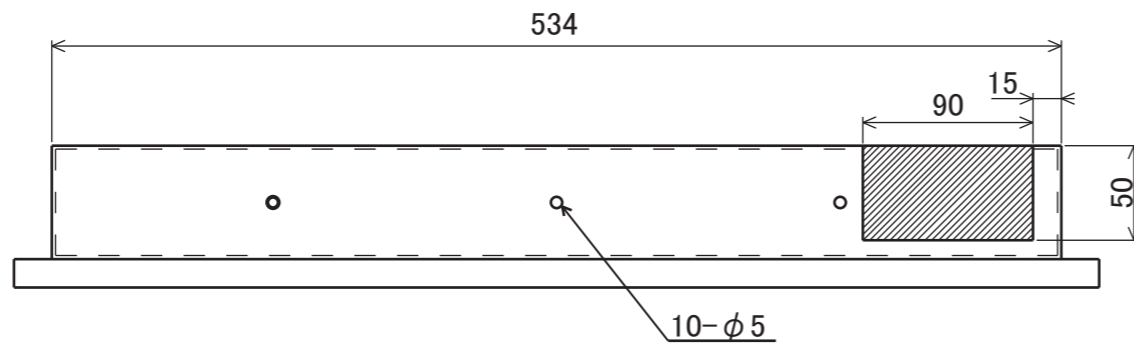

SBT-20N1W-in
 開口寸法 540 (W) × 370 (H)
 奥行は壁面から65mm以上開ける事

製品名	浴室液晶テレビ20インチ埋込型 SBT-20N1WH-in用埋込枠	作成日	2013/05/25	作成日	変更内容
		尺度	1:4		
図面名称	SBT-20N1WH-in用埋込枠 開口指示図	数量			
		材質			
図番	20N1WH-B-0003	仕上			
		承認			
納入先		検図			サンエーブ技研工業株式会社
		作図			